

SERIE TUK-A-WAY®

Serie GPTLR

MAXON®



PATENTES PENDIENTES

ESPECIFICACIONES LA SERIE GPTLR

La serie GPTLR es perfecta para carros y tarimas, ya que la plataforma permite un fácil acceso en la carga y la descarga sobre ruedas. Cuando se baja la plataforma, se mantiene nivelada y se apoya completamente plana en el suelo.

- Topes para carro y rampas de retención de aluminio disponibles que ayudan a evitar que los carros rueden fuera de la plataforma
- Cuenta con la plataforma más grande fabricada para un equipo Tuk-A-Way®
- El exclusivo sistema de guías de carga es una placa de extensión única que "guía" la carga lejos del borde de la plataforma y mantiene al operador en el centro
- El liftgate ofrece varias características con patente pendiente
- La base con aprobación de la FMVSS es parte del equipo estándar, viene preinstalada de fábrica y es fácilmente regulable en la instalación
- El liftgate cuenta con una articulación empotrada mejorada

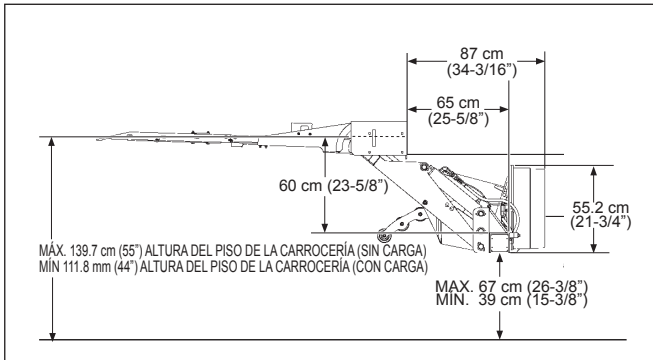

Dimensiones del liftgate y requerimientos de montaje para los modelos GPTLR-25 y -33

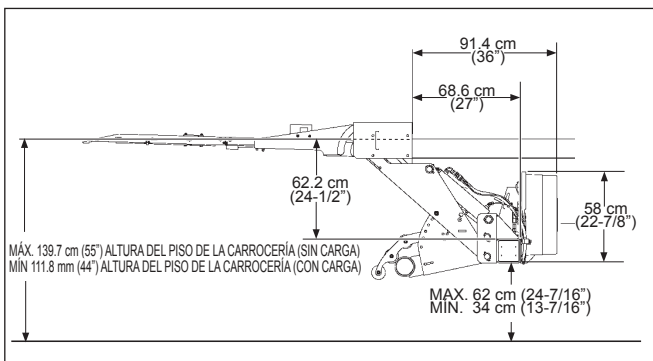

Dimensiones del liftgate y requerimientos de montaje para los modelos GPTLR-44 y -55

MODELO CAPACIDAD	TAMAÑO DE LA PLATAFORMA*	PESO TOTAL	ALTURA DEL PISO DE LA CARROCERÍA
GPTLR-25 1134 kg (2500 lb)	De acero 1.32 x 2.03 m (52"x 80")	587 kg (1294 lb)	Mín. 1.12 m (44") con cuerpo cargado
GPTLR-33 1497 kg (3300 lb)	De aluminio 1.52 x 2.03 m (60"x 80") Rampa fija de 25.4 cm (10")		
GPTLR-44 1996 kg (4400 lb)	Rampa fija de 25.4 cm (10")	662 kg (1458 lb)	Máx. 1.4 m (55") con cuerpo descargado
GPTLR-55 2495 kg (5500 lb)	De aluminio 1.73 x 2.03 m (68"x 80") Rampa de retención de aluminio de 25.4 cm (10")		

* También disponible en configuración ancha de 2.18 m (86") para carrocerías de camiones de 2.59 m (102") de ancho

SERIE TUK-A-WAY®

Serie GPTLR

MAXON®

Características Opcionales

- Corte de alimentación
- Tope para carros (disponible sólo en plataformas de aluminio)
- Defensa para andén de servicio pesado con dos escalones
- Escalones plegables
- Controles dobles
- Controles laterales de calle
- Interruptor térmico de baja tensión (LVTS)
- Corte de alimentación de cabina
- Controles de mano
- Conjunto de montaje para remolques sin chasis
- Bomba auxiliar manual
- Contador de ciclos de operación
- Conjunto de interruptor
- Cargador para remolque
- Líneas de alimentación y adaptadores de polos simples y dobles
- Base (opcional en los modelos GPTLR 25 y 33 y estándar en los modelos 44 y 55)
- Las opciones por pedidos especiales incluyen: Placas de extensión para puertas batientes y sistemas de bomba y motor de 24 voltios

Distribuido por:

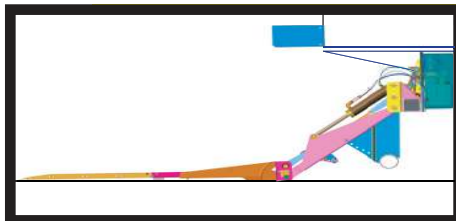

Recorrido Nivelado

La plataforma GPTLR realiza su recorrido completo de manera nivelada hasta el suelo, al igual que un liftgate de columnas. El diseño de la plataforma permite que las cargas se carguen y descarguen fácilmente, ya que se apoya por completo en el suelo.



Múltiples Opciones de Escalones

La defensa para andén de tipo atornillable con doble escalón (que se muestra a la izquierda) y los escalones plegables están disponibles como equipo opcional. Los escalones plegables pueden instalarse en uno o en ambos lados del liftgate.



MAXPRO y MAXPRO Z +

Los acabados más duraderos disponibles hoy en día, MaxPro y MaxPro Z+, son más que una revolución en los acabados para liftgates con un 300 a 2000% más resistencia a la corrosión y al impacto que los acabados estándar. El recubrimiento MaxPro Z + tiene un rendimiento superior al galvanizado y al acabado con pintura en polvo.

Se Envía Completamente Ensamblado

El liftgate GPTLR viene completamente ensamblado, precableado y con sus conductos hidráulicos y se instala como una sola pieza. De esta manera, se eliminan prácticamente la variabilidad y el error del instalador.

Conjunto de Bomba / Motor Protegido

La bomba y el motor se instalan y conectan en fábrica, e incluso se envían con aceite en el reservorio. El conjunto está protegido de la intemperie por su cubierta y por el marco principal, al que está fijado de forma segura. También es fácil de desmontar, de ser necesario. Para disuadir a los ladrones, el tornillo para desmontar la bomba y el motor está protegido con un collar de acero bloqueable.